

CİHAZIN KULLANIMI

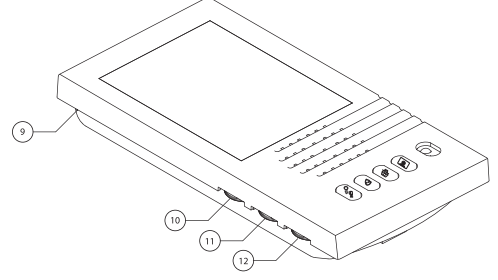
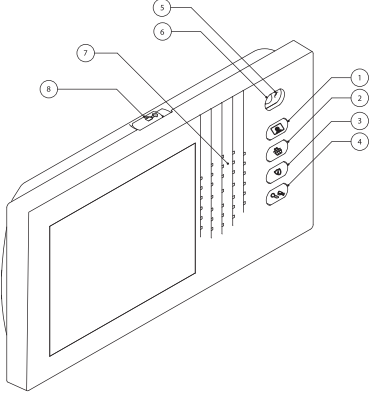

1. Kapı ile konuşma (Bas konuş, bırak dinle)
2. Kapıcıyı arama
3. Güvenliği arama
4. Kapı açma / Kamera gezdirme
5. Kırmızı led : Sistem meşgulken yanar
6. Beyaz led : Zil çalarken yanar

7. Hoparlör
8. Kilit
9. Mikrofon
10. Zil sesi seviye ayarı
11. Monitör parlaklık ayarı
12. Monitör renk ayarı

Kapı Butonu: İlk basıldığında çevir sesi duyulur, bir daha basılmasında kapı ile görüşme başlar ve bas konuş/bırak dinle fonksiyonu bu butonla yapılır. Görüşme, süre bitiminde sonlanır.

Kapıcı Butonu: İlk basıldığında çevir sesi duyulur, bir daha basılmasında kapıcı çağrısı yapılır. Çalışıyor sesi sırasında butona basılarak çağrıdan vazgeçilebilir.. Kapıcının cevaplama durumunda görüşme başlar ve bas konuş/bırak dinle fonksiyonu bu butonla yapılır. Görüşme süre bitiminde sonlanır.

Güvenlik Butonu: İlk basıldığında çevir sesi duyulur, bir daha basılmasında güvenlik çağrısı yapılır. Çalışıyor sesi sırasında butona basılarak çağrıdan vazgeçilebilir. Güvenliğin cevaplama durumunda görüşme başlar ve bas konuş/bırak dinle fonksiyonu bu butonla yapılır. Görüşme süre bitiminde sonlanır.

Kapı Açma / Kamera Gezdirme Butonu: Sistem kullanımda değilken bu butona basıldığında kamera gezme işlemi yapılır. Her basışta bir sonraki kamera görüntüsü ekrana gelir. Kapı ile görüşme durumundayken bu butona basılması durumunda kapı açılır.

CİHAZIN DUVAR MONTAJI

1. Alt kapakta bulunan vida yerlerini duvara işaretleyiniz ve delikleri delip dubelleri yerleştiriniz.
2. Diafonun montajının yapılacağı yere çekilmiş olan diafon kablolarını, renklerine göre soketteki kablolarla bağlayınız.
3. Soket bağlantısını yapınız.
4. Ürün ile birlikte verilen 2 adet vidayı kullanarak ürünün montajını tamamlayınız.
5. Alt kapağın montajı tamamlandıktan sonra ön kapağı yerleştirip kilidini kapatınız.

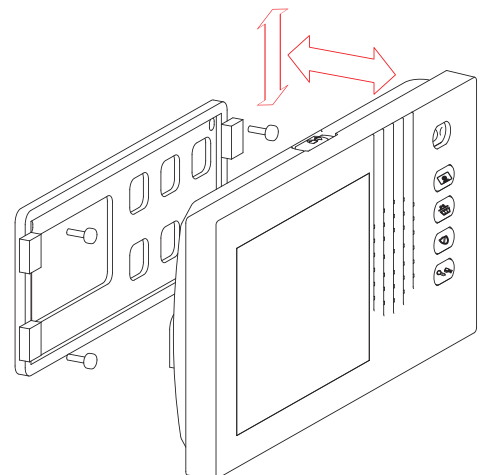
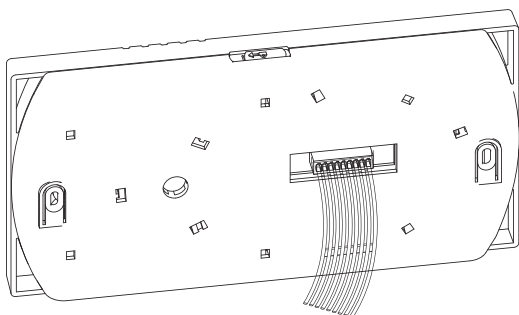

GARANTİ ŞARTLARI

1. Garanti süresi, ürünün teslim tarihinden itibaren başlar ve 2 (İki) yıldır.
2. Ürünün bütün parçaları dahil olmak üzere tamamı firmamızın garanti kapsamındadır.
3. Ürünün garanti süresi içerisinde arızalanması durumunda, tamirde geçen süre garanti süresine eklenir. Ürünün tamir süresi 20 iş gününü geçemez. Bu süre, ürüne ilişkin arızanın servis istasyonuna, servis istasyonunun olmaması durumunda, ürünün satıcısı, bayii, acentası, temsilciliği, ithalatçısı veya imalatçısı-üreticisinden birine bildirim tarihinden itibaren başlar. Tüketicinin arıza bildirimini; telefon, fax, e-posta, iadeli taahhütlü mektup veya benzeri bir yolla yapması mümkündür. Ancak, uyuşmazlık halinde ispat yükümlülüğü tüketiciye aittir. Malın arızasının 10 iş günü içerisinde giderilmemesi halinde, imalatçı - üretici veya ithalatçı; ürünün tamiri tamamlanıncaya kadar, benzer özelliklere sahip başka bir ürünü tüketicinin kullanımına tahsis etmek zorundadır.
4. Ürünün garanti süresi içerisinde gerek malzeme ve işçilik, gerekse montaj hatalarından dolayı arızalanması halinde, işçilik masrafı, değiştirilen parça bedeli ya da başka herhangi bir ad altında hiçbir ücret talep etmeksizin tamiri yapılacaktır.
5. Tüketicinin onarım hakkını kullanmasına rağmen ürünün;
 - Tüketicie teslim edildiği tarihten itibaren, belirlenen garanti süresi içinde kalmak kaydıyla, bir yıl içerisinde; en az dört defa veya imalatçı-üretici ve/veya ithalatçı tarafından belirlenen garanti süresi içerisinde altıdan fazla arızalanmasının yanı sıra, bu arızaların maldan yararlanamamayı sürekli kılması,
 - Tamiri için gereken azami süresinin aşılması ,
 - Firmanın servis istasyonunun, servis istasyonunun mevcut olmaması halinde sırayla satıcısı, bayii, acentesi temsilciliği ithalatçısı veya imalatçı-üreticisinden birisinin düzenleyeceği raporla arızanın tamirini mümkün bulunmadığının belirlenmesi, durumlarında tüketici malın ücretsiz değiştirilmesini, bedel iadesi veya ayıp oranda bedel indirimini talep edebilir.
6. Ürünün kullanma kılavuzunda yer alan hususlara aykırı kullanılmasından kaynaklanan arızalar garanti kapsamı dışındadır.
7. Garanti Belgesi ile ilgili olarak çıkabilecek sorunlar için Gümrük ve Ticaret Bakanlığı Tüketicinin Korunması ve Piyasa Gözetimi Genel Müdürlüğü'ne başvurulabilir.

GARANTİ BELGESİ**ÜRETİCİ FİRMANIN**

Ünvanı : Nural Elektrik Malzemeleri San. ve Tic. Ltd. Şti.
Merkez Adresi : Emekyemez Mahallesi Anbar Sokak No:5 Karaköy/İSTANBUL
Tel : 0(212) 249 05 74
Faks : 0(212) 249 98 97

FİRMA YETKİLİSİNİN

İmza ve Kaşesi

ÜRÜNÜN

Cinsi : Sesli / Görüntülü Dahili Haberleşme Sistemleri
Markası : Nural
Modeli :
Bandrol ve Seri No :
Teslimat Tarihi ve Yeri :
Garanti Süresi : 2 (iki) Yıl
Azami Tamir Süresi : 20(yirmi) iş günü

SATICI FİRMANIN

Ünvanı :
Adresi :
Tel :
Faks :
Fatura Tarih ve No :

TARİH - İMZA - KAŞE